



Квадратный фланец TRENTA, для монтажного отверстия 30x30, длина корпуса 18 мм, установка без инструмента

Преимущества

- Элегантный, полский замок с клипсовым креплением под монтажное отверстие 30 x 30 мм.
- Левое и Правое исполнение.
- Поворотный замок может быть установлен в монтажное отверстие в собранном виде.
- Для гарантии правильной установки монтажное отв. может иметь углубления.
- IP65 согласно DIN EN 60529 при использовании комплекта уплотнения.
- Заземляющая клипса для заземления.

Материалы

- **Корпус:** Zn-литьё, черный
- **Крепежные клинья:** порошковая сталь
- **Пружина:** пружинная сталь

Замечания

Внимание: Размер H должен быть ≥ 14 мм!

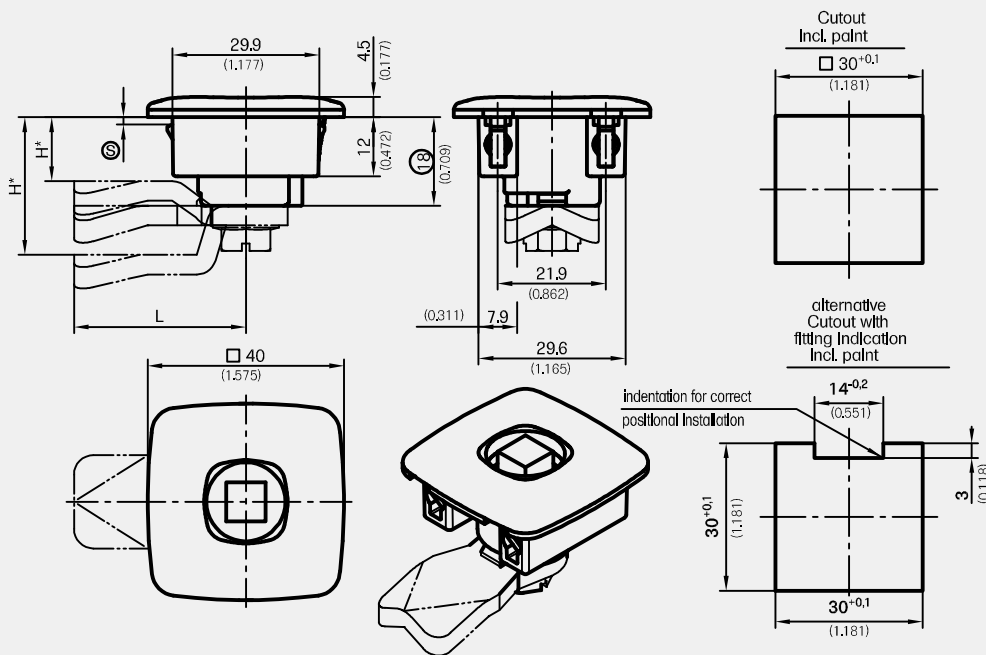

Поворотный Замок TRENTA

Номер для заказа	Толщина листа	количество SNAP клиньев	Способ установки
406-9001,00-00015	0,8 - 1,5 мм	4, для больших нагрузок	tool-less
406-9001,00-00020	1,3 - 2,0 мм	4, для больших нагрузок	tool-less
406-9001,00-00022	1,5 - 2,2 мм	4, для больших нагрузок	tool-less
406-9002,00-00015	0,8 - 1,5 мм	2, для небольших нагрузок	tool-less
406-9002,00-00020	1,3 - 2,0 мм	2, для небольших нагрузок	tool-less
406-9002,00-00022	1,5 - 2,2 мм	2, для небольших нагрузок	tool-less

Аксессуары	
156	1-101 Замочные вставки (Сердечники) Pr20.1
160	1-102 Поворотные ригели (Язычки) L35/45 Сталь
167	1-262 Специальные Поворотные ригели
756	292-0306.80-02530 Инструмент для демонтажа Замка

Расширенные функции	
200-1105.93-00000	Заземляющая клипса
209-9004.00-00000	K-т уплотнения IP65 для Замка Pr30