



Преимущества

- Низкопрофильный дизайн лицевого фланца.
- Монтаж без инструмента.
- Виброустойчивый Замок.
- Монтаж замка "вслепую".
- Прямоугольное отв. - гарантия идеального выравнивания.
- Невозможно открыть без соответствующего ключа.
- В открытом положении замка ключ не вынимается.
- Для левых и правых дверей.
- Поставка замков в сборе по запросу.
- Защита по IP5 согласно DIN EN 60529.
- Заземление с помощью клипсы заземления.

Материалы

- **Корпус, вставка, маска:** Zn-литьё, хромированные
- **Клинья:** порошковая сталь
- **Уплот. кольцо:** NBR, черное
- **Крепежный винт:** сталь, оцинкованная

Замечания

ВНИМАНИЕ:
Размер Н ригеля должен быть не меньше чем 12 мм!

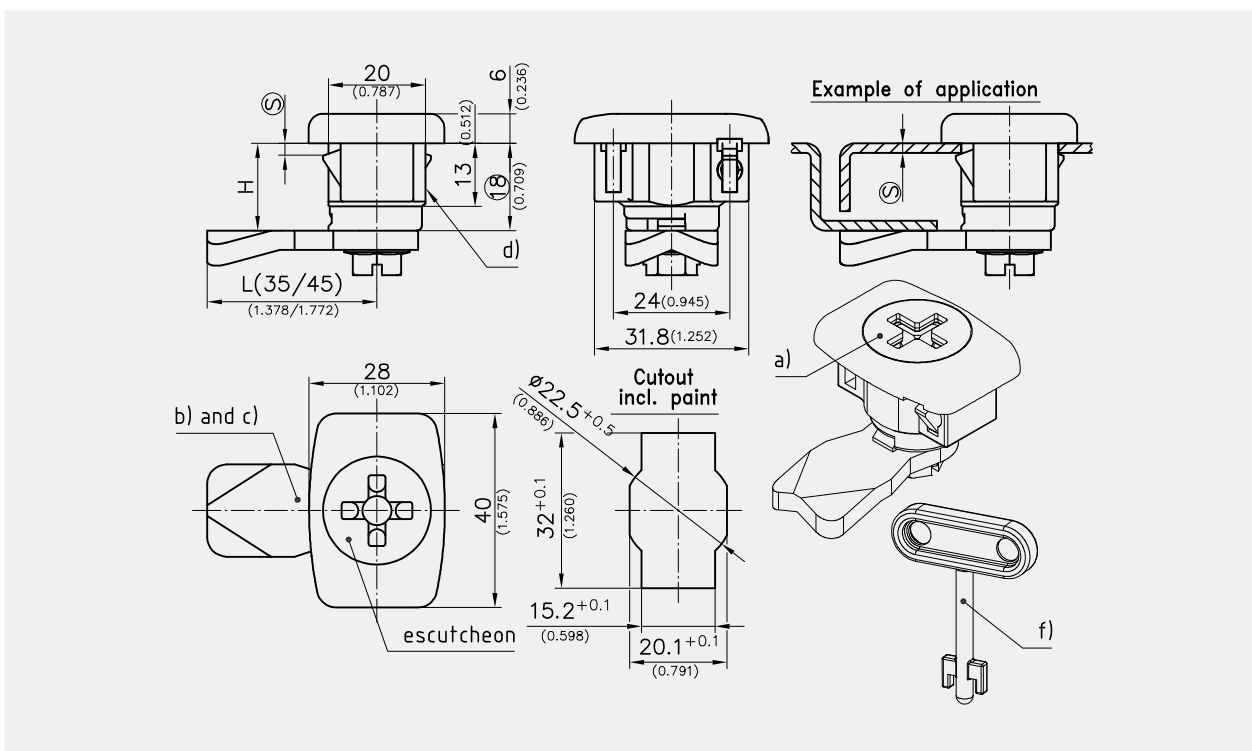

Поворотные Замки

	Номер для заказа	Диапазон толщины листа	Вставка	Тип заземления	Материал	Покрытие	Тип установки
a)	455-9003.00-00013	1.0 - 1.7 мм	Вставка FIAT	Клипса заземления	Zn-литьё	хром	без инструмента
a)	455-9003.00-00018	1.5 - 2.2 мм	Вставка FIAT	Клипса заземления	Zn-литьё	хром	без инструмента
a)	455-9003.00-00026	2.3 - 3.0 мм	Вставка FIAT	Клипса заземления	Zn-литьё	хром	без инструмента

+	Аксессуары
b)	160 1-102 Ригели L35/45, сталь оцинкованная
b)	167 1-262 Специальные ригели
c)	182 2-151 2x-, 3x- и 4x-Точечный Адаптер для Ригелей

*	Дополнительные функции
d)	200-1101.04-00000 Клипса Заземления

+	Специальные аксессуары
f)	759 204-0302.42-00000 FIAT Ключ