



монт. отв. 20.1, длина 18 мм

Преимущества

- Поворотный замок совставкой FIAT.
- Невозможно открыть без соответствующего ключа.
- Ключ вынимается при повороте с шагом 90°.
- Для левых и правых дверей.
- IP65 согласно нормам DIN EN 60529.
- Корпус замка заземлен благодаря гайке заземления.

Материалы

- **Корпус:** Zn-литьё, хром или черный
- **Замочная вставка и лицевая маска:** Zn-литьё, хром или черные
- **Гайка заземления:** Zn-литьё, без покрытия
- **Уплотнительные кольца:** Резина NBR/Perbunan, черные
- **Крепежный винт:** Сталь, оцинкованная

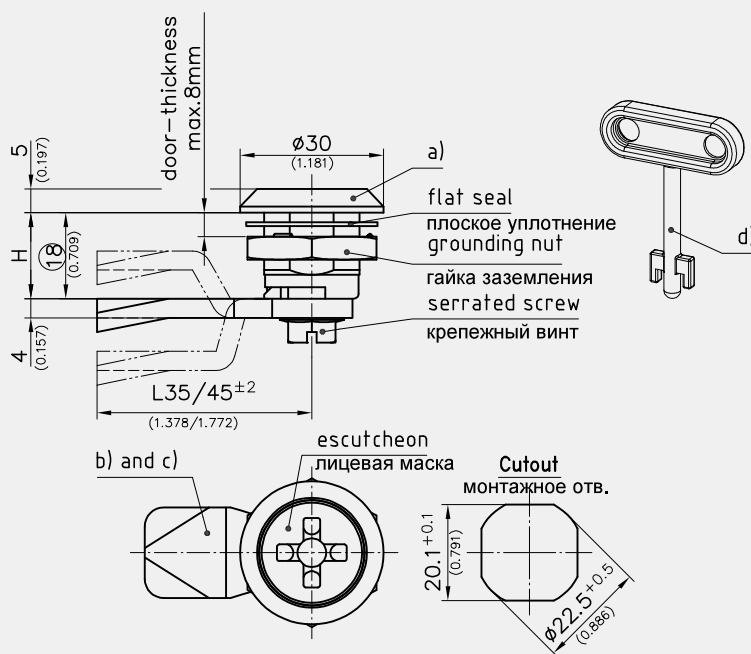

Поворотные замки

	Номер для заказа	Длина корпуса	Толщина двери	Вставка	Тип заземления	Материал	Покрытие	Тип установки
a)	255-9811.00-00000	18 мм	макс. 8 мм	FIAT	Гайка заземл.	Zn-литьё	хромированный	привинчиваемый
a)	255-9861.00-00000	18 мм	макс. 8 мм	FIAT	Гайка заземл.	Zn-литьё	черный	привинчиваемый

Аксессуары	
b)	160 1-102 Ригели поворотные L35/45, сталь оцинкованная
b)	167 1-262 Специальные ригели
c)	182 2-151 2x-, 3x- и 4x-Точечный Адаптер для Ригелей

Специальные аксессуары	
d)	759 204-0302.42-00000 Ключ FIAT